

A1- Dada una figura ABC y su homóloga A'B'C', determinar el centro y eje de la homología, así como la recta límite de la figura ABC. Explicar razonadamente las construcciones empleadas.

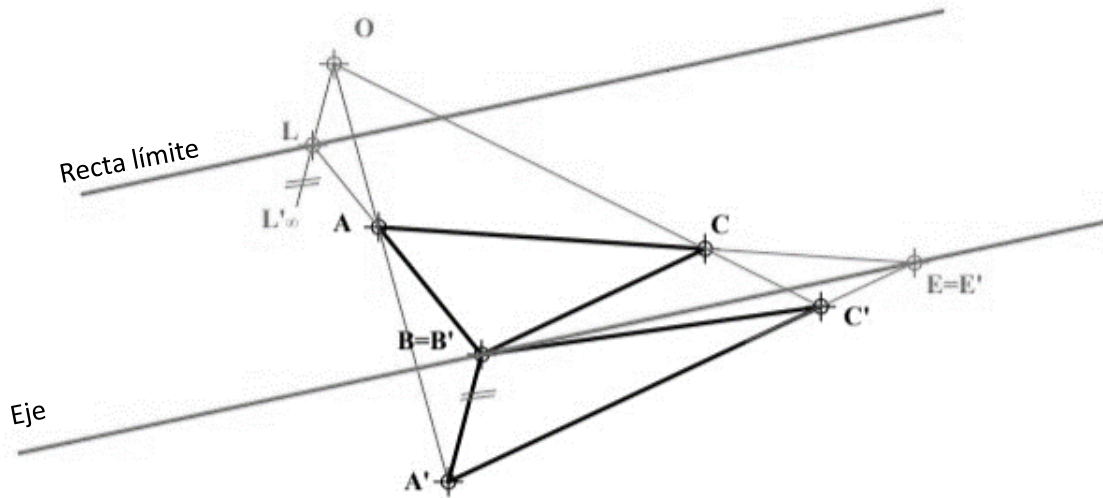

A2.- Determinar el ángulo que forma el plano ABC con el plano horizontal de proyección.

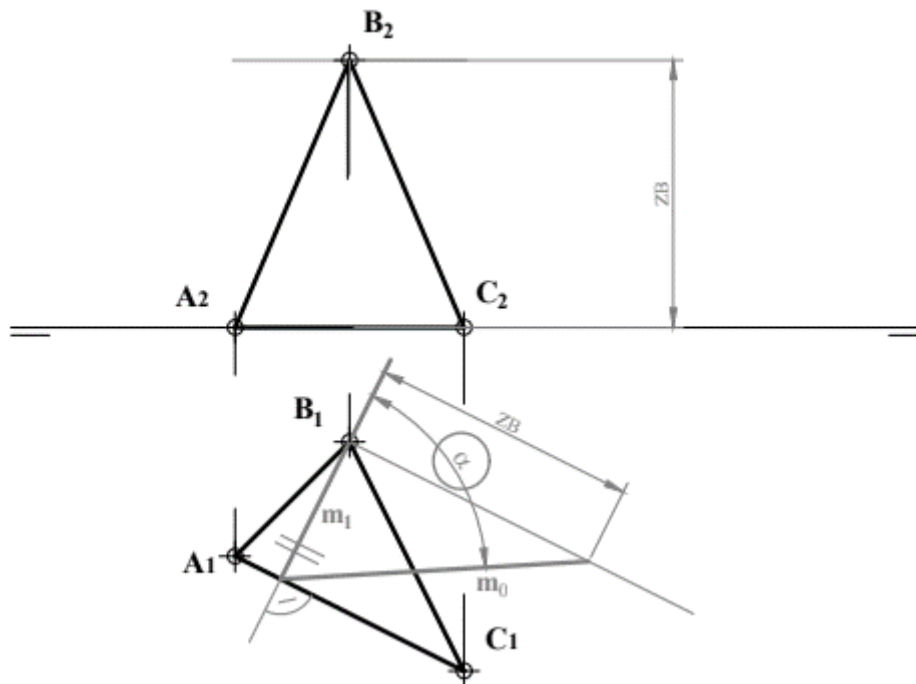

SOL
enseñanza

A3.- Dibuja la sección producida en la pieza dada por plano determinado por la recta r y el punto P

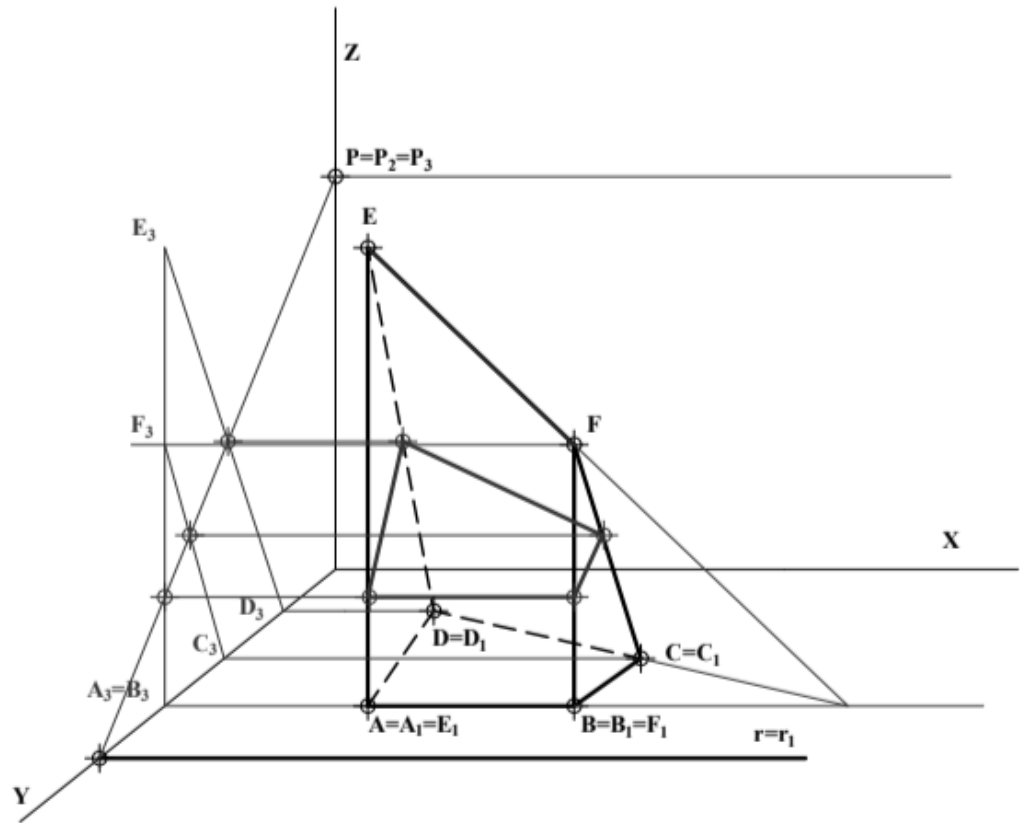

A4.- Representa las proyecciones normalizadas de la figura dada por su dibujo isométrico (sin coeficiente de reducción), incluyendo los cortes que se consideran necesarios. Acotar la figura para su correcta definición dimensional.

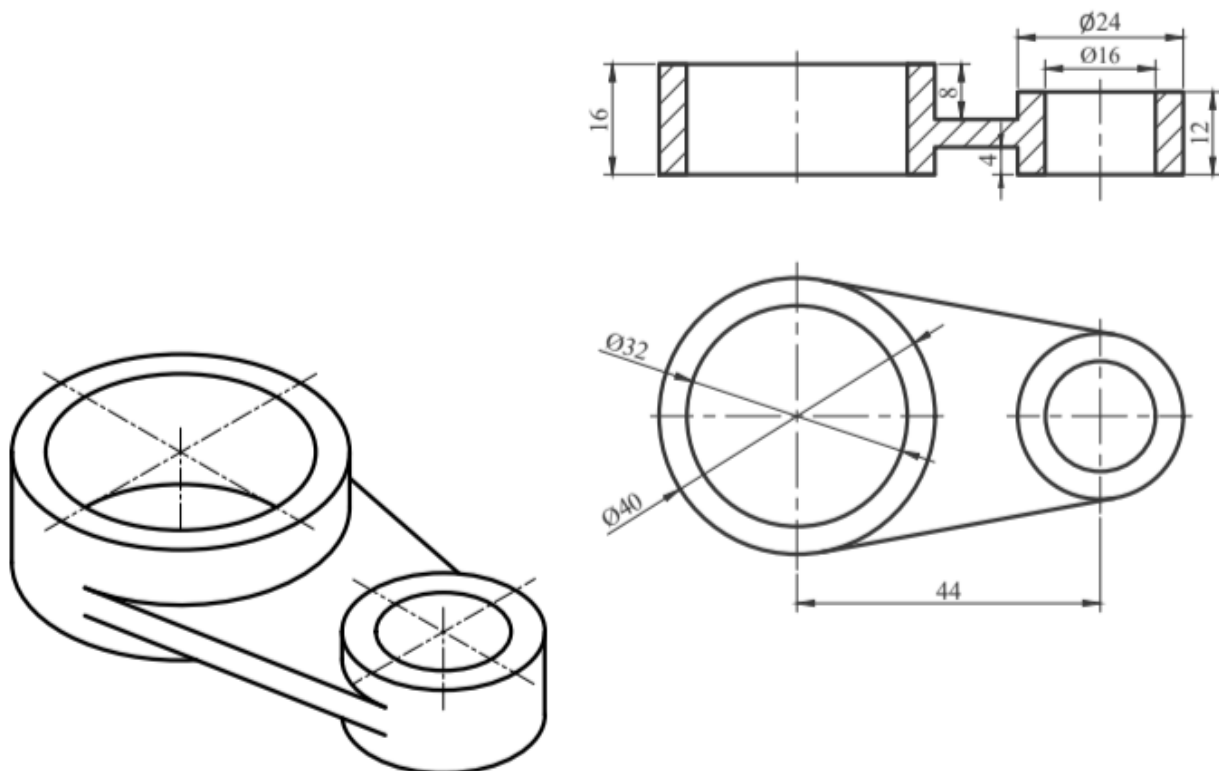

B1- Determinar las circunferencias que son tangentes a las rectas r y s , y que pasan por el punto A , situado en la bisectriz, b , del ángulo que forman ambas rectas. Hallar también los puntos de tangencia. Justificar razonadamente la construcción empleada.

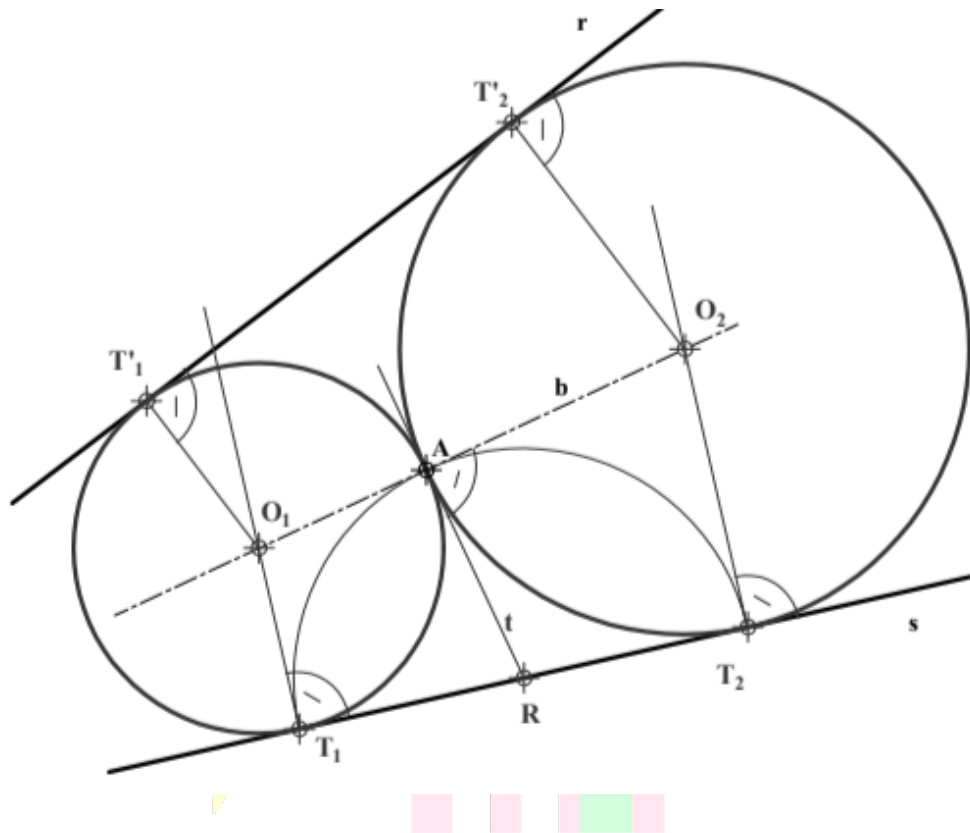

B2- Dada una de las aristas de una pirámide regular de base cuadrada apoyada en el plano horizontal, determinar los puntos de intersección de dicha pirámide con la recta r , y representar el conjunto diferenciando entre partes vistas y ocultas.

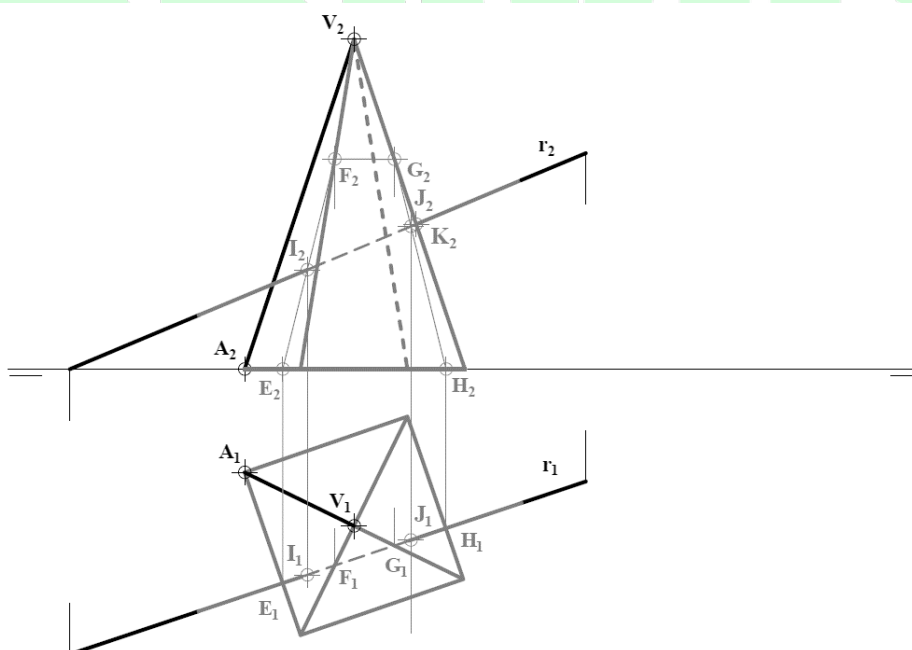

B3.-Representar en perspectiva caballera la pieza definida por las vistas dadas, considerando el coeficiente de reducción $C_v = 1/2$. Representar únicamente las aristas vistas. (2 puntos)

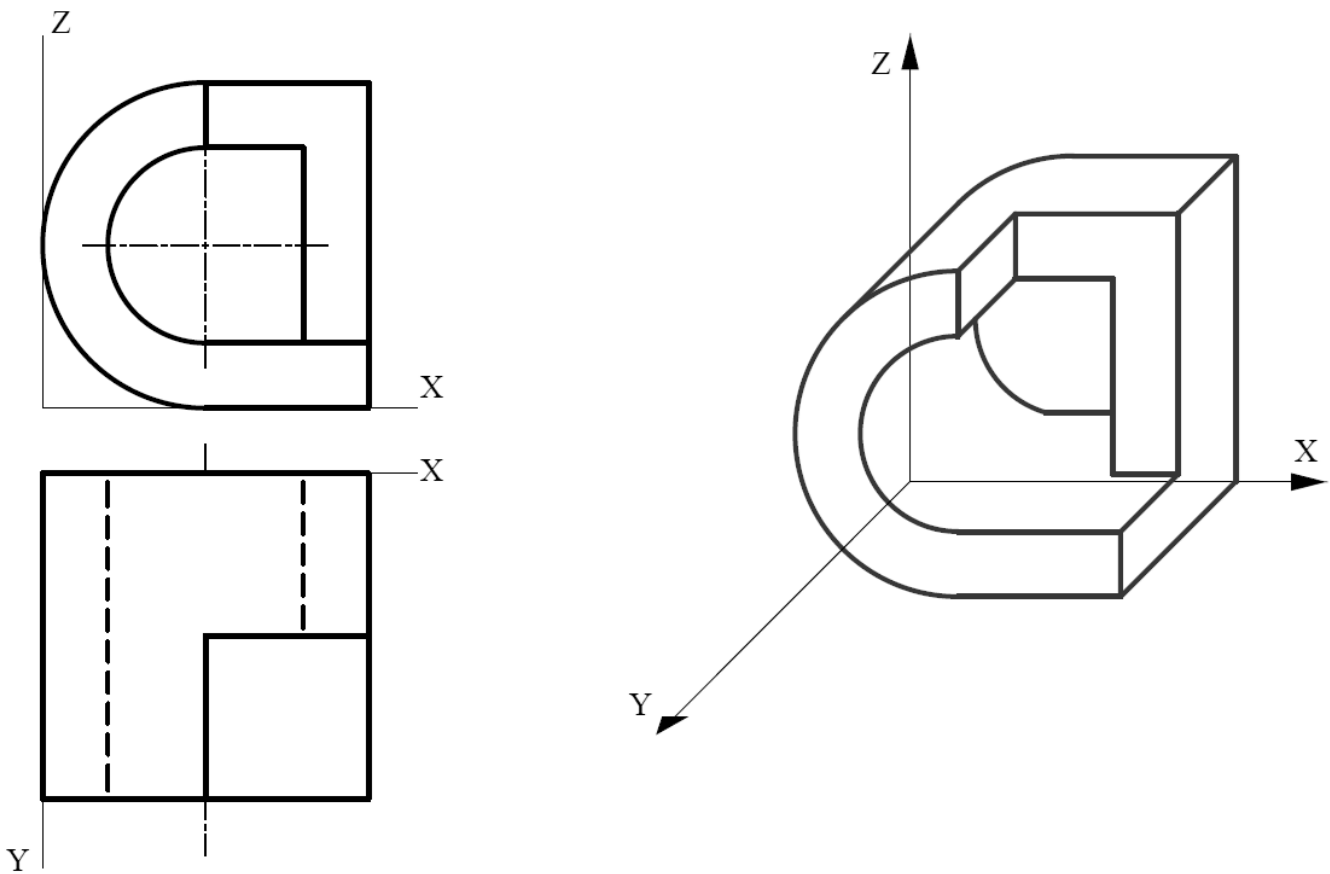

BRAVOSOL
Sistemas Personalizados de Enseñanza

B4.-Representar las vistas diédricas de la pieza dada en dibujo isométrico (sin coeficientes de reducción), incluyendo un corte a un cuarto. Acotar según norma para su correcta definición dimensional. (3 puntos)

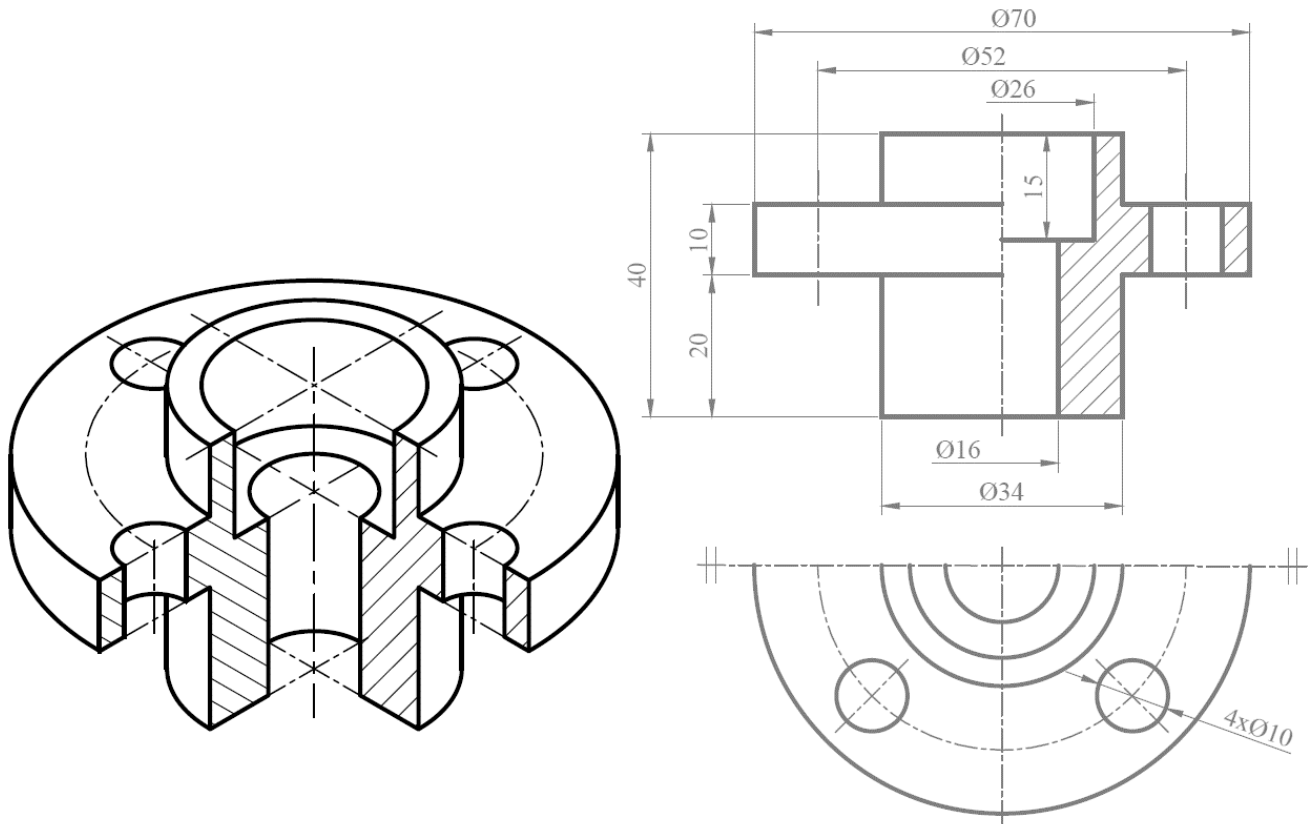

BRAVOSOL

Sistemas Personalizados de Enseñanza